

# T5F-SS

Durchgang-Schmutzsammler

*Globe Strainer*

DN15 - DN200 (1/2" to 8")

PS28 (PS25) / PS42



## Kundenvorteile:

- Ventilkörper aus einem Stück
- Keine Schweißnähte
- Edelstahlsieb
- Ölresistente Flachdichtungen
- Absolut vacuumdicht

## Customer Value Proposition:

- *One piece body construction*
- *No welds, short T-design*
- *Screen, stainless steel*
- *Flat chambered gaskets*
- *Complete vacuum tight*

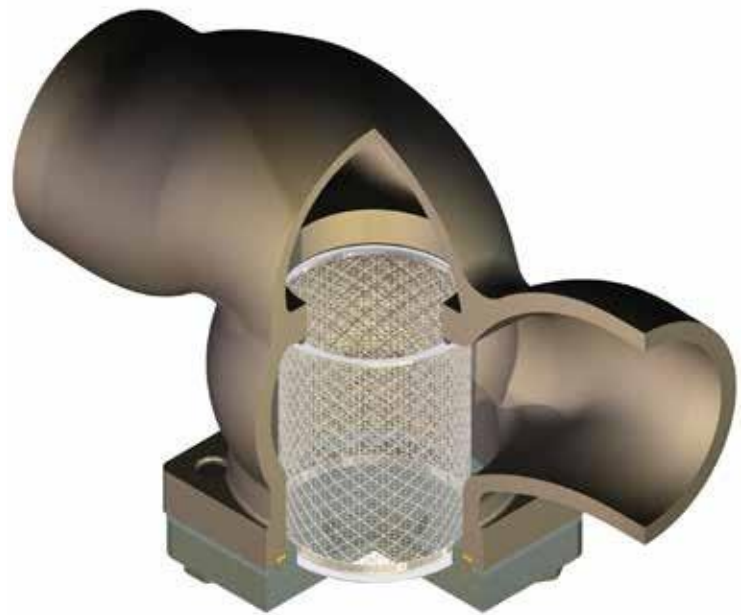

T5F-SS, DN100

## Kontakt/Contact:

### Customer Service:

Parker Hannifin Ltd  
Instrumentation Group

### Refrigeration and Air Conditioning Europe

Manvers House - Office 21  
Pioneer Close

Wath Upon Dearne  
Rotherham S63 7JZ  
United Kingdom

Tel +44 (0) 1709 774600

Fax +44 (0) 1709 774601

racecustomerservice@parker.com

## Produkt Merkmale / Product Features:

- Geeignet für Kältemittel nach: EN 378-1 (Anhang E).  
Sole auf Anfrage.
- Medium Temperatur: -60°C bis +160°C
- Ausführung: DIN EN 12284, EN 378
- Baulänge: DN 15-32 HERL-Standard, DN 40-200 DIN EN 12982
- Anschlüsse: Anschweißen nach DIN EN 12627 oder ASME-ANSI B16.25 Schedule 40, 80
- Konform der Richtlinie über Druckgeräte 2014/68/EU
- Suitable for refrigerants acc. to: EN 378-1 (annex E).  
Brines on request.
- Medium temperature -60°C to +160°C
- Design: DIN EN 12284, EN 378
- Length: DN 15-32 HERL-Standard, DN 40-200 DIN EN 12982
- Connections: butt welding ends acc. to DIN EN 12627 or ASME-ANSI B16.25 Schedule 40, 80
- Conformity to Pressure Equipment Directive 2014/68/EU



ENGINEERING YOUR SUCCESS.

## Technische Daten / Technical Data:

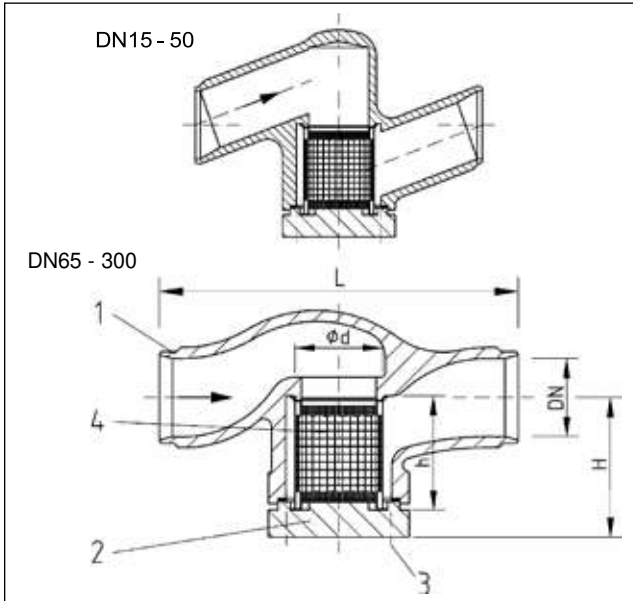

### DN15-200

TS/°C	-60	-40	-10	+50	+100	+160	PS
PS/bar	25	28	28	28	28	26,3	28*
PS/bar	31,5	42	42	42	30,3	26,3	42

PS = MWB = max. zulässiger Betriebsüberdruck in bar Ü

TS = MWT = max. zulässige Betriebstemperatur in °C in Abhängigkeit von PS.

PS = MWB = max. allowable working pressure in bar g

TS = MWT = max. allowable working temperature in °C associated with PS

### Dimensionen [mm] / Dimensions [mm]

DN	L	H	H4*	d	h
15	110	55	100	23	44
20	110	58	105	27	47
25	130	76	140	32	62
32	140	78	145	39	66
40	200	87	155	47	71
50	230	92	160	57	73
65	290	108	200	69	89
80	310	124	210	89	104
100	350	152	280	101	127
125	400	194	360	138	149
150	480	211	410	163	180
200	600	255	460	195	218

\* H4= Ausbauhöhe des Siebeinsatzes

\* H4= minimum distance for insert-removal

	Teil / Part	Material	
1	Gehäuse Body	DN15-50	DN65-200
		1.0571 (A350LF2) 1.0488/1.0546	1 6220
2	Oberteil Bonnet	1.0571 (A350LF2) 1.0488	
3	Schrauben Bolts	A2.70	
4	Siebeinsatz Strainer Basket	1.4401/1.4305	
	Sitz Seat	DN15-50	DN65-200
		1.0571 (A350LF2) 1.0488/1.0546	1 6220

**Standard-Maschenweite 0,5mm, 0,25mm und 0,1mm. Andere Maschenweiten auf Anfrage.**

Druckprobe mit PS x 1,43-Medium Wasser,

Dichtigkeitsprobe mit PS-Medium Luft. Einbau mit senkrecht nach unten zeigendem Oberteil.

Je nach Einsatzbereich ist eine abweichende Ausführung erforderlich.

**Standard mesh-size 0,5mm, 0,25mm and 0,1mm. Other sizes on request.**

Hydraulic pressure test with PS x 1.43 -medium water, tightness test with PS -medium air. Installation with bonnet facing vertically

*downward.*  
*Depending on the application range different equipment is required.*

---