

T5F T5F.L

Durchgangsabsperrenteil
Globe Shut-Off Valve
DN15 - DN350 (1/2" to 14")
PS28 / PS42



Kundenvorteile:

- Ventilkörper aus einem Stück
- Keine Schweißnähte
- Geradsitzventil
- zuverlässige Rückdichtung
- Schneller und effizienter zu isolieren
- Ölresistente Flachdichtungen
- Kegeldichtung - Blei oder PTFE
- Grafitpackung, nachstellbar
- Absolut vacuumdicht

Customer Value Proposition:

- *One piece body construction*
- *No welds, short T-design*
- *Reliable back seating*
- *Faster and more efficient to insulate*
- *Flat chambered gaskets*
- *Seal (Disc) - Lead or PTFE*
- *Graphite packing, retightenable*
- *Complete vacuum tight*

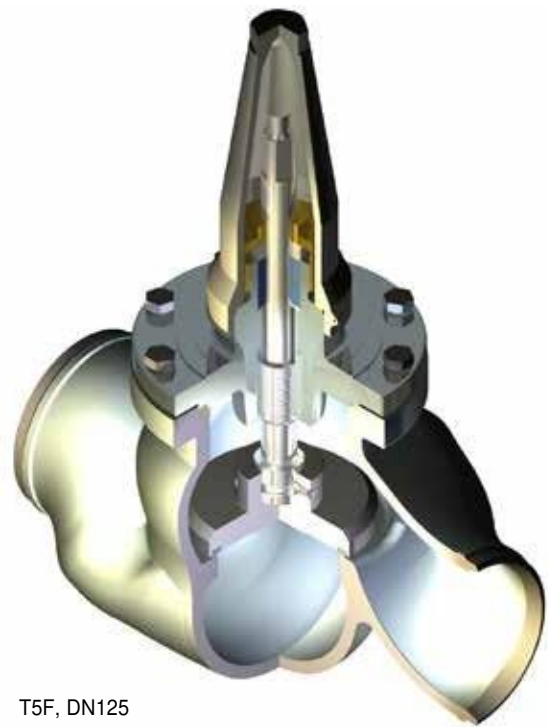

Kontakt/Contact:

Customer Service:

Parker Hannifin Ltd
Instrumentation Group
**Refrigeration and Air
Conditioning Europe**
Manvers House - Office 21
Pioneer Close
Wath Upon Dearne
Rotherham S63 7JZ
United Kingdom
Tel +44 (0) 1709 774600
Fax +44 (0) 1709 774601
racecustomerservice@parker.com

Produkt Merkmale / Product Features:

- Geeignet für Ammoniak und Kältemittel nach: EN 378-1 (Anhang E).
Sole auf Anfrage.
- Medium Temperatur: -60°C bis +160°C
- Ausführung: DIN EN 12284, EN 378
- Baulänge: DN 15-32 HERL-Standard, DN 40-350 DIN EN 12982
- Anschlüsse: Anschweißenden nach DIN EN 12627 oder ASME-ANSI B16.25 Schedule 40, 80
- Konform der Richtlinie über Druckgeräte 2014/68/EU
- *Suitable for Ammonia and refrigerants acc. to: EN 378-1 (annex E).
Brines on request.*
- *Medium temperature -60°C to +160°C*
- *Design: DIN EN 12284, EN 378*
- *Length: DN 15-32 HERL-Standard, DN 40-350 DIN EN 12982*
- *Connections: butt welding ends acc. to DIN EN 12627 or ASME-ANSI B16.25 Schedule 40, 80*
- *Conformity to Pressure Equipment Directive 2014/68/EU*



ENGINEERING YOUR SUCCESS.

Technische Daten / Technical Data:

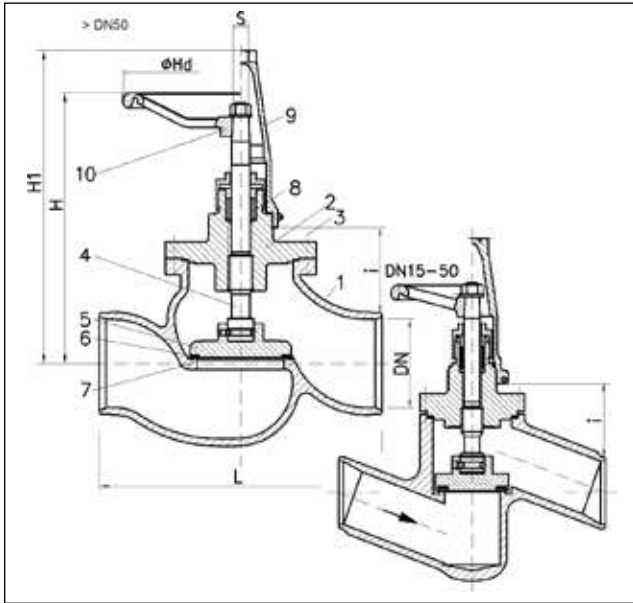

DN15-32

TS/°C	-60	-40	-10	+50	+100	+160	PS
PS/bar	10,5	25	28	28	28	28	28*
PS/bar	10,5	31,5	42	42	33	29,5	42

DN40-200

* Standard

TS/°C	-60	-40	-10	+50	+100	+160	PS
PS/bar	28	28	28	28	28	27	28*
PS/bar	31,5	42	42	42	28	27	42

DN250-350

* Standard

TS/°C	-60	-40	-10	+50	+100	+160	PS
PS/bar	18	25	25	25	16,6	15,6	25

PS = MWB = max. zulässiger Betriebsüberdruck in bar Ü

TS = MWT = max. zulässige Betriebstemperatur in °C in Abhängigkeit von PS.

PS = MWB = max. allowable working pressure in bar g

TS = MWT = max. allowable working temperature in °C associated with PS

Teil / Part	Material
1 Gehäuse Body	DN15-50 1.0571 (A350LF2) 1.0488/1.0546 DN65-350 1.6220
2 Oberteil Bonnet	1.0571 (A350LF2) 1.0488 1.0546
3 Schrauben Bolts	A2.70
4 Spindel Stem	1.4313
5 Kegel Disc	DN15-32 1.0715/1.0571 DN40-350 1.0488/1.0571
6 Kegeldichtung Disc Seal	PTFE-Carbon
7 Sitz Seat	DN15-50 1.0571 (A350LF2) 1.0488/1.0546 DN65-350 1.6220
8 Packung Packing	Graphite-PTFE
9 Kappe / Cap	Aluminium
10 Handrad Handwheel	Aluminium

Dimensionen [mm] / Dimensions [mm]

DN	L	H	H1	ØHd	S	i	++
15	110	165	175	80	8	52	35
20	110	168	178	80	8	48	35
25	130	206	216	100	11	70	43
32	140	208	218	100	11	70	43
40	200	210	220	140	11	60	57
50	230	215	225	140	11	58	55
65	290	325	340	250	17	100	53
80	310	341	356	250	17	90	53
100	350	369	384	250	17	130	53
125	400	406	421	320	17	140	97
150	480	521	536	400	24	150	109
200	600	556	571	400	24	160	131
250	730	765	780	500	27	250	---
300	850	785	800	500	27	250	---
350	980	1090	1105	500	27	460	---

++ Aufmaß für verlängerte Ausführung T5F.L bei i, H und H1

++ additional length for extended bonnet T5F.L at i, H and H1

Bauhöhe H bezieht sich auf das voll geöffnete Ventil mit Handrad. Ventile mit Kappe oder Handrad. Ventil Rückdichtung: Neuverpackung der Stopfbuchse unter Druck möglich. Druckprobe mit PS x 1,43-Medium Wasser, Dichtigkeitsprobe mit PS-Medium Luft.

Je nach Einsatzbereich ist eine abweichende Ausführung erforderlich.

DN250-350: unbedingt Durchflussrichtung beachten (siehe Information 02-T-03)

Total height H refers to fully opened valve with hand wheel. Valves with cap or hand wheel. Valves with back seating: Packing can be repacked under pressure. Hydraulic pressure test with PS x 1.43 - medium water, tightness test with PS -medium air.

Depending on the application range different equipment is required.

DN250-350: flow direction must be considered under all circumstances (see Information 02-T-03)
